

# GEP RCT - F POMPINSTALLATIES

Cascade toerental geregelde pompgroep met drie pompen



## PRODUCTOMSCHRIJVING

De RCT-F pompinstallaties van GEP zijn gebouwd met als basis de hoogwaardige zelfaanzuigende GEP RC pompen, voorzien van een ingebouwde thermische beveiliging en de F-speed pompbesturing van GEP. Deze hydrofoorsets zijn geschikt voor drukverhoging en regenwatergebruik bij industrie en utiliteit, of kunnen toegepast worden op alle plaatsen waar de waterdruk verhoogd dient te worden en een constante comfortabele waterdruk gewenst is.

## TOEPASSINGSGBIED

Overal waar behoefte is aan een complete kant-en-klare voormonteerde pompgroep met een relatief grote pompcapaciteit en een hoge bedrijfszekerheid met een vrij instelbare constante comfortabele waterdruk.

## TECHNISCHE GEGEVENS

Aansluiting zuig:	3 x 1 of 5/4" bi
Aansluiting pers:	6/4 of 2" bi
Lengte in mm:	900
Hoogte in mm:	1100
Breedte in mm:	450
Max. Toerental:	2.850

## TECHNISCHE SPECIFICATIES

	RCT-3F	RCT-5F	RCT-8F	RCT-9F
Vermogen in Watt:	3.300	4.050	4.950	6.000
Max. debiet in liter/min:	120	160	450	480
Max. opvoerhoogte in m:	50	53	50	62
Gewicht in kg:	37	38	37	38
Temperatuur in °C:	5-35	5-35	5-35	5-35
Condensator in µF:	20	25	25	40
Aantal waaiers:	5	5	4	5

## TECHNISCHE TEKENINGEN

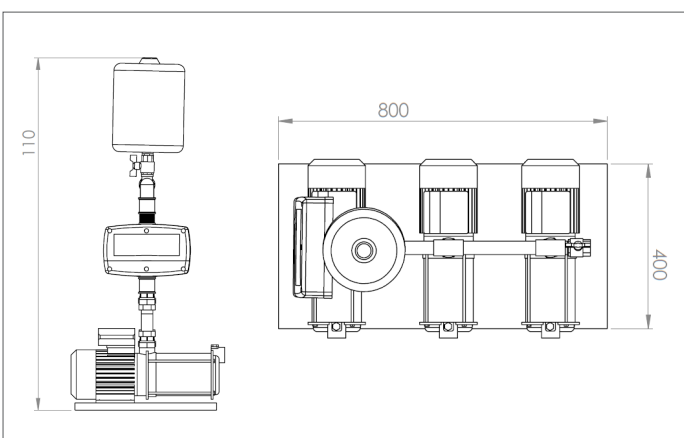

## POMPKARAKTERISTIEK

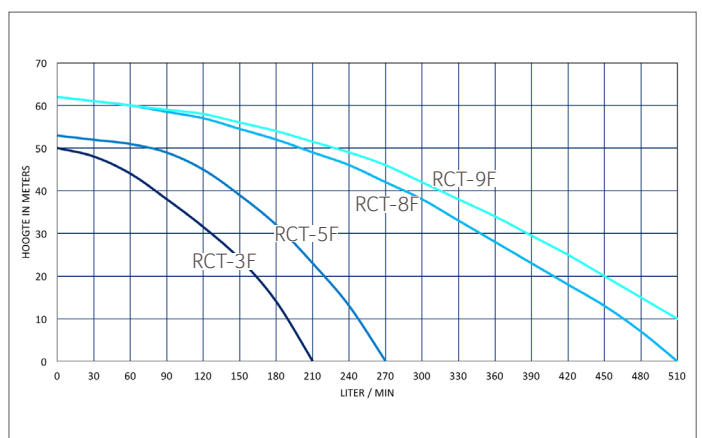

## BESTELGEGEVENS

Art nr	NAAM
402665	GEP RCT-3F pompgroep met 3 pompen en droogloopbeveiliging
402666	GEP RCT-5F pompgroep met 3 pompen en droogloopbeveiliging
402667	GEP RCT-8F pompgroep met 3 pompen en droogloopbeveiliging
402668	GEP RCT-9F pompgroep met 3 pompen en droogloopbeveiliging

## PG

4
4
4
4

